

TRƯỜNG ĐẠI HỌC VĂN LANG  
KHOA KỸ THUẬT Ô TÔ

**ĐỀ THI, ĐÁP ÁN/RUBRIC VÀ THANG ĐIỂM**  
**THI KẾT THÚC HỌC PHẦN**  
**Học kỳ 3, năm học 2023-2024**

**I. Thông tin chung**

Tên học phần:	AutoCAD căn bản		
Mã học phần:	71ABTE30102	Số tin chỉ:	2
Mã nhóm lớp học phần:	233_71ABTE30102_01,02,03,04,05,06		
Hình thức thi: <b>Thi thực hành phòng máy</b>	Thời gian làm bài:	<b>75</b>	phút
<i>Thí sinh được tham khảo tài liệu:</i>	<input checked="" type="checkbox"/> Có	<input type="checkbox"/> Không	

**II. Các yêu cầu của đề thi nhằm đáp ứng CLO**

(Phần này phải phối hợp với thông tin từ đề cương chi tiết của học phần)

Ký hiệu CLO	Nội dung CLO	Hình thức đánh giá	Trọng số CLO trong thành phần đánh giá (%)	Câu hỏi thi số	Điểm số tối đa	Lấy dữ liệu đo lường mức đạt PLO/PI
(1)	(2)	(3)	(4)	(5)	(6)	(7)
<b>CLO1</b>	Vận dụng được thành thạo kiến thức tính toán và câu lệnh của phần mềm Autocad để trình bày các chi tiết, thiết bị của ô tô trên giao diện của AutoCad.	Thực hành/Thí nghiệm_Phòng máy tính	50%	1	5	PI 1.1
<b>CLO2</b>	Tính toán, thiết kế, thử nghiệm các chi tiết thiết bị của ô tô trên phần mềm Autocad	Thực hành/Thí nghiệm_Phòng máy tính	50%	1	5	PI 3.3

**III. Nội dung câu hỏi thi**

**Câu hỏi 1: (5 điểm)** Hãy vẽ chi tiết thể hiện đầy đủ thông số trên khung bảng vẽ.

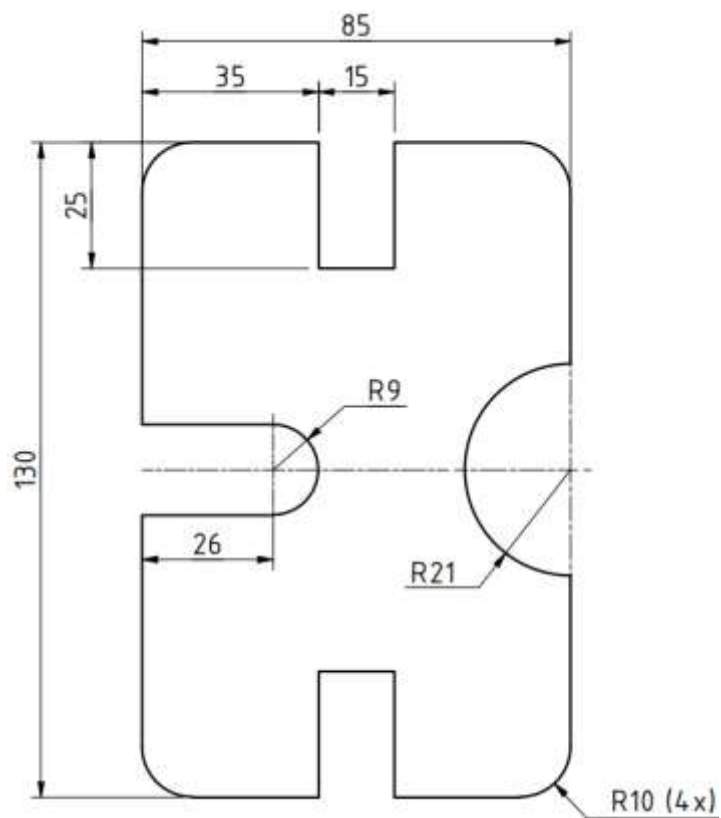

**Câu hỏi 2: (5 điểm)** Hãy vẽ chi tiết thể hiện đầy đủ thông số kích thước, đường tâm trên khung bảng vẽ

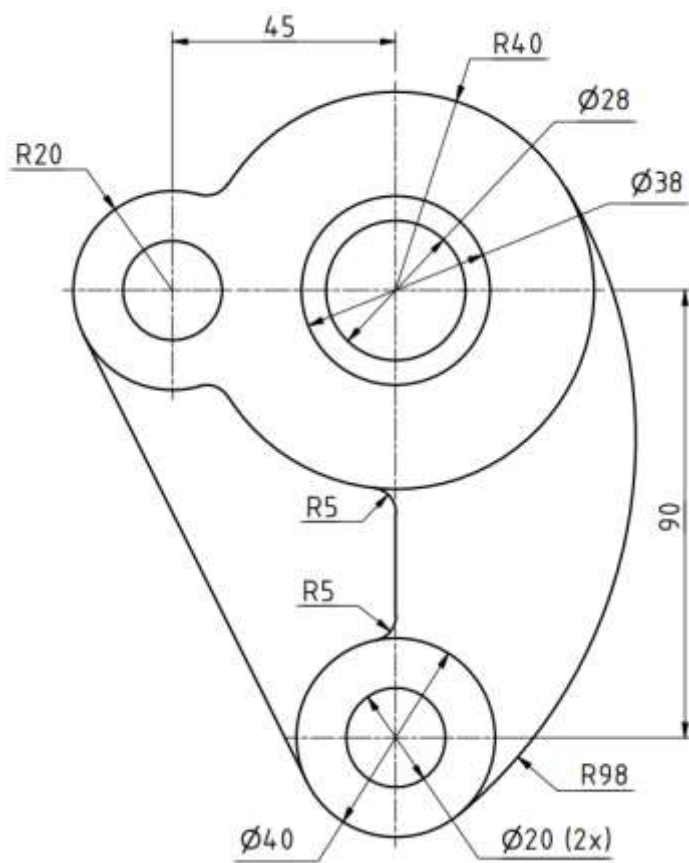

## ĐÁP ÁP VÀ THANG ĐIỂM

Phần câu hỏi	Nội dung đáp án	Thang điểm	Ghi chú
<b>I. Tự luận</b>			
<b>Câu 1</b>		<b>5.0</b>	
Bản vẽ	Hoàn thành bản vẽ	3.0	
Trình bày	Trình bày đúng nội dung, format	1.0	
Hình thức nộp bài	Nộp bài đúng hình thức, xuất file theo yêu cầu	1.0	
<b>Câu 2</b>		<b>5.0</b>	
Bản vẽ	Hoàn thành bản vẽ	3.0	
Trình bày	Trình bày đúng nội dung, format	1.0	
Hình thức nộp bài	Nộp bài đúng hình thức, xuất file theo yêu cầu	1.0	
	<b>Điểm tổng</b>	<b>10.0</b>	

**Người duyệt đề**

  
Phạm Văn Kiên

TP. Hồ Chí Minh, ngày 16 tháng 6 năm 2024

**Giảng viên ra đề**

  
ThS. Võ Duy Minh